

## ПРОФИЛЬ ПОРОГА ВАГОНА

Сортамент

Section of car threshold.  
Dimensions

ГОСТ

5267.11—90

ОКП 09 3200

Срок действия с 01.07.91  
до 01.07.2001

Настоящий стандарт распространяется на горячекатаный профиль для порога вагона с самоуплотняющимися дверями.

1. Размеры, предельные отклонения, площадь поперечного сечения, масса 1 м профиля и справочные значения должны соответствовать приведенным на чертеже и в таблице.

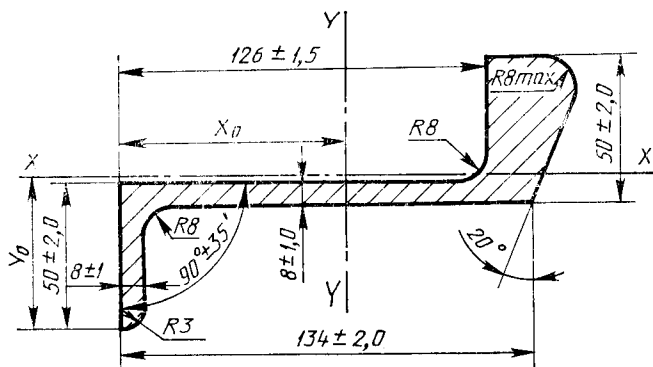

Площадь сечения, см <sup>2</sup>	Масса 1 м, кг	Справочные значения величин							
		$I_x$	$I_y$	$W_x$		$W_y$		$x_0$	$y_0$
				Верх	Низ	Левая	Правая		
		см <sup>4</sup>		см <sup>3</sup>				см	
21,68	17,02	83,45	605,27	19,98	16,29	75,36	86,50	8,03	5,12

2. Кривизна профиля в горизонтальной и вертикальной плоскостях не должна превышать 0,4% длины.

3. Прогиб стенки не должен превышать 1,2 мм.

4. Скручивание профиля не должно превышать 1,0 мм на 1 м длины.

## ИНФОРМАЦИОННЫЕ ДАННЫЕ

### 1. РАЗРАБОТАН И ВНЕСЕН Министерством металлургии СССР РАЗРАБОТЧИКИ

С. И. Рудюк, канд. техн. наук; В. Ф. Коваленко, канд. техн. наук; Е. Л. Орлов, канд. техн. наук; В. И. Григорьев; И. Г. Куррандо, канд. техн. наук; В. В. Биллер, канд. техн. наук; В. А. Ена, канд. техн. наук; К. Ф. Перетяцько; Р. Г. Волкова; Ж. М. Роева, канд. эконом. наук; В. Ю. Юхнов

### 2. УТВЕРЖДЕН И ВВЕДЕН В ДЕЙСТВИЕ Постановлением Государственного комитета СССР по управлению качеством продукции и стандартам от 25.06.90 № 1763

3. Срок первой проверки — 1996 г. Периодичность проверки — 5 лет

### 4. ВЗАМЕН ГОСТ 5267.11—78